

1370

Městský úřad Ústí nad Orlicí

stavební úřad

562 24 Ústí nad Orlicí, Sychrova 16, tel.: 465 514 111, fax.: 465 525 563

Č.j.: MUUO/8924/2013/SÚ/Be

Sp. zn. SÚ-USR/Be/1375/2013

Ústí nad Orlicí, dne 15.března 2013

Oprávněná úřední osoba: Beneš, tel.: 465 514 244, e-mail.: benes@muuo.cz

Počet listů: 3

Počet příloh: 1

Počet listů příloh: 1

Účastníci řízení podle § 85 odst. 1 písm. a) stavebního zákona – žadatel

Město Ústí nad Orlicí, IČ :00279676, Sychrova č.p.16, 562 24 Ústí nad Orlicí

Účastníci řízení podle § 85 odst. 1 písm. b) stavebního zákona – obec v místě stavby

Město Ústí nad Orlicí, Sychrova č.p.16, 562 24 Ústí nad Orlicí

Účastníci řízení podle § 85 odst. 2 stavebního zákona :

TEPVOS, spol. s r.o., Třebovská č.p.287, Ústí nad Orlicí II, 562 03 Ústí nad Orlicí 3

Telefónica Czech Republic, a.s., Za Brumlovkou 266/2, 140 22 Praha 4

RWE Distribuční služby, s.r.o., Plynářská č.p.499, 657 02 Brno

Kabelová televize s.r.o., Tvardkova č.p.1191, 562 01 Ústí nad Orlicí 1

ČEZ Distribuce a.s., Teplická č.p.874, 405 02 Děčín 2

Vlastníci sousedních pozemků a staveb na nich:

p.p.č.938/13, 938/14, 938/11, st.p.č.173, st.p.č.172, p.p.č.940/10, st.p.č.168, p.p.č.940/11,

st.p.č.174, 576, p.p.č.941/3, 941/6, st.p.č.185/1, 186/1, 186/2, 195/2, 195/1, 196/1, 196/2, 289/2,

289/1, 290/2, 290/1, p.p.č.941/49, st.p.č.291, 292, 293, p.p.č.941/21, 941/22, 941/25, 941/26,

st.p.č.622, 621, 620, 619, p.p.č.941/31, 941/1, 941/46, st.p.č.544, 543, 542, 541, 540, 539,

p.p.č.941/48,941/39, st.p.č.538, 537, 536, 535, 534, 533, p.p.č.941/32, 941/11, st.p.č.222, 194,

p.p.č.940/16, 940/15, st.p.č.188, 190/2, p.p.č.940/1, st.p.č.169, 162, 272, 221, 220, 219, 218, 168,

p.p.č.938/9 a st.p.č.167 v katastrálním území Hylváty v obci Ústí nad Orlicí

VEŘEJNÁ VYHLÁŠKA

O Z N Á M E N Í

ZAHÁJENÍ ÚZEMNÍHO ŘÍZENÍ A POZVÁNÍ K ÚSTNÍMU JEDNÁNÍ

Dne 5.3.2013 podalo Město Ústí nad Orlicí, Sychrova č.p.16, 562 24 Ústí nad Orlicí žádost na vydání územního rozhodnutí o umístění stavby:

rekonstrukce ulice Švermova v Ústí nad Orlicí

na pozemcích poz. p. č. 938/1, 941/4, 941/24, 942/1, 1321/2 v katastrálním území Hylváty.

Uvedeným dnem bylo zahájeno územní řízení.

Stavební úřad Městského úřadu Ústí nad Orlicí, jako stavební úřad příslušný podle § 13 odst. 1 písm. c) zákona č. 183/2006 Sb., o územním plánování a stavebním řádu (stavební zákon), v platném znění (dále jen "stavební zákon"), oznamuje podle § 87 odst. 1 stavebního zákona zahájení územního řízení dotčeným orgánům a známým účastníkům řízení a současně nařizuje k projednání žádosti **ústní jednání na den**

16. dubna 2013 (úterý) v 8:00 hodin

se schůzkou pozvaných v zasedací místnosti stavebního úřadu ve 2.patře budovy Městského úřadu Ústí nad Orlicí, Sychrova č.p.16.

Závazná stanoviska dotčených orgánů, námitky účastníků řízení musí být uplatněny **nejpozději při ústním jednání, jinak se k nim nepřihlíží.**

K připomínkám a námitkám, které byly nebo mohly být uplatněny při projednávání regulačního plánu, jakož i územního plánu obce, se v souladu s ustanovením § 89 odst. 2 stavebního zákona nepřihlíží.

Účastník řízení ve svých námitkách uvede skutečnosti, které zakládají jeho postavení jako účastníka řízení, a důvody podání námitek; k námitkám, které překračují rozsah, stanovený v § 89 odst. 4 stavebního zákona, se nepřihlíží.

Obec uplatňuje v územním řízení námitky k ochraně zájmů obce a zájmů občanů obce. Osoba, která je účastníkem řízení podle § 85 odst. 2, písm. a) a b) stavebního zákona, může uplatňovat námitky proti projednávanému záměru v rozsahu, jakým je její právo přímo dotčeno. Osoba, která je účastníkem řízení podle § 85 odst. 2 písm. c), může v územním řízení uplatňovat námitky pouze v rozsahu, v jakém je projednávaným záměrem dotčen veřejný zájem, jehož ochranou se podle zvláštního právního předpisu zabývá. K námitkám, které nesplňují uvedené požadavky, se nepřihlíží.

Přede dnem ústního jednání mohou účastníci a dotčené orgány nahlížet do podkladů rozhodnutí na stavební úřad (Po, St 8:00 - 16:30 hod., v ostatních dnech po dohodě).

Po stanoveném datu, tj. 16.03.2013, mají všichni účastníci řízení možnost se seznámit s podklady pro vydání rozhodnutí podle ust. §36 odst.3 správního řádu, a to ve lhůtě 7 dnů, tj. **do 23.04. 2013.**

Tato lhůta 7 dnů již **neslouží k podání námitek.**

Žadatel zajistí, aby informace o jeho záměru a o tom, že podal žádost o vydání územního rozhodnutí, byla bezodkladně poté, co bylo nařízeno veřejné ústní jednání, vyvěšena na vhodném veřejně přístupném místě u stavby nebo pozemku, na nichž se má záměr uskutečnit, a to do doby veřejného ústního jednání. Obsahové náležitosti informace stanoví § 8 vyhlášky č. 503/2006 Sb., o podrobnější úpravě územního řízení, veřejnoprávní smlouvy a územního opatření, v platném znění. Splnění této informační povinnosti, vyplývající z ustanovení § 87 odst. 2 stavebního zákona, žadatel doloží stavebnímu úřadu. Pokud žadatel uvedenou povinnost nesplní, stavební úřad nařídí opakované veřejné ústní jednání.

Vlastník (nájemce) pozemků a staveb, které jsou předmětem územního řízení, je povinen strpět ohledání na místě podle § 54 zákona č. 500/2004 Sb., správní řád, ve znění pozdějších předpisů (dále jen "správní řád"), a k tomuto účelu je zpřístupnit.

Nechá-li se některý z účastníků řízení zastupovat, předloží jeho zástupce písemnou plnou moc.

Václav Beneš
oprávněná úřední osoba

MĚSTSKÝ ÚŘAD
stavební úřad
Ústí nad Orlicí
-1-

Petr Marčík
vedoucí stavebního úřadu

Toto oznámení musí být vyvěšeno, okamžitě po jeho obdržení, po dobu 15 dnů na úřední desce Městského úřadu Ústí nad Orlicí. Zároveň žádáme o vrácení tohoto dokumentu s uvedením dne vyvěšení a sejmutí, včetně razítka a podpisu. Současně tento úřad potvrzuje, že tato písemnost byla zveřejněna způsobem umožňující dálkový přístup.

Vyvěšeno dne 15.března 2013

Sejmuto dne 30.března 2013

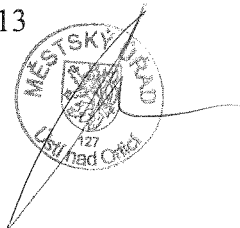

Razítka a podpis orgánu, který potvrzuje vyvěšení a sejmutí oznámení.

Správní poplatek podle zákona č. 634/2004 Sb., o správních poplatcích, ve znění pozdějších předpisů se nevyměřuje.

Doručí se :

Účastníci územního řízení dle § 85 odst. 1 stavebního zákona

Žadatel (zmocněnci na doručenkou)

Město Ústí nad Orlicí, Sychrova č.p.16, 562 24 Ústí nad Orlicí

Obec v místě stavby (zmocněnci na doručenkou)

Město Ústí nad Orlicí, Sychrova č.p.16, 562 24 Ústí nad Orlicí

Účastníci územního řízení dle § 85 odst. 2 stavebního zákona (veřejnou vyhláškou)

TEPVOS, spol. s r.o., Třebovská č.p.287, Ústí nad Orlicí II, 562 03 Ústí nad Orlicí 3

Telefónica Czech Republic, a.s., Za Brumlovkou 266/2, 140 22 Praha 4

RWE Distribuční služby, s.r.o., Plynárenská č.p.499, 657 02 Brno

Kabelová televize s.r.o., Tvardkova č.p.1191, 562 01 Ústí nad Orlicí 1

ČEZ Distribuce a.s., Teplická č.p.874, 405 02 Děčín 2

Vlastníci sousedních pozemků a staveb na nich : p.p.č.938/13, 938/14, 938/11, st.p.č.173, 172, p.p.č.940/10, st.p.č.168, p.p.č.940/11, st.p.č.174, 576, p.p.č.941/3, 941/6, st.p.č.185/1, 185/2, 186/1, 186/2, 195/2, 195/1, 196/1, 196/2, 289/2, 289/1, 290/1, 290/2, p.p.č.941/49, st.p.č.291, 292, 293, p.p.č.941/21, 941/22, 941/25, 941/26, st.p.č.622, 621, 620, 619, p.p.č.941/46, st.p.č.544, 543, 542, 541, 540, 539, p.p.č.941/48, 941/39, st.p.č.538, 537, 536, 535, 534, 533, p.p.č.941/32, st.p.č.222, 194, p.p.č.940/16, 940/15, st.p.č.188, 190/2, 169, 162, 272, 221, 220, 219, 218, 168, p.p.č.938/9, st.p.č.167 v katastrálním území Hylváty, v obci Ústí nad Orlicí

Dotčené orgány (doporučeně)

Městský úřad, odbor DSH, Sychrova č.p.16, 562 16 Ústí nad Orlicí

Městský úřad, odbor ŠKCP, Sychrova č.p.16, 562 16 Ústí nad Orlicí

Městský úřad, odbor ŽP, Sychrova č.p.16, 562 24 Ústí nad Orlicí

Policie ČR - DI, Tvardkova č.p.1191, 562 01 Ústí nad Orlicí 1

Na vědomí:

NIPI ČR, o.s., Tkalcovská 110, 560 02 Česká Třebová 2

ULICE ŠVERMOVA, km 0.000 – 0.200

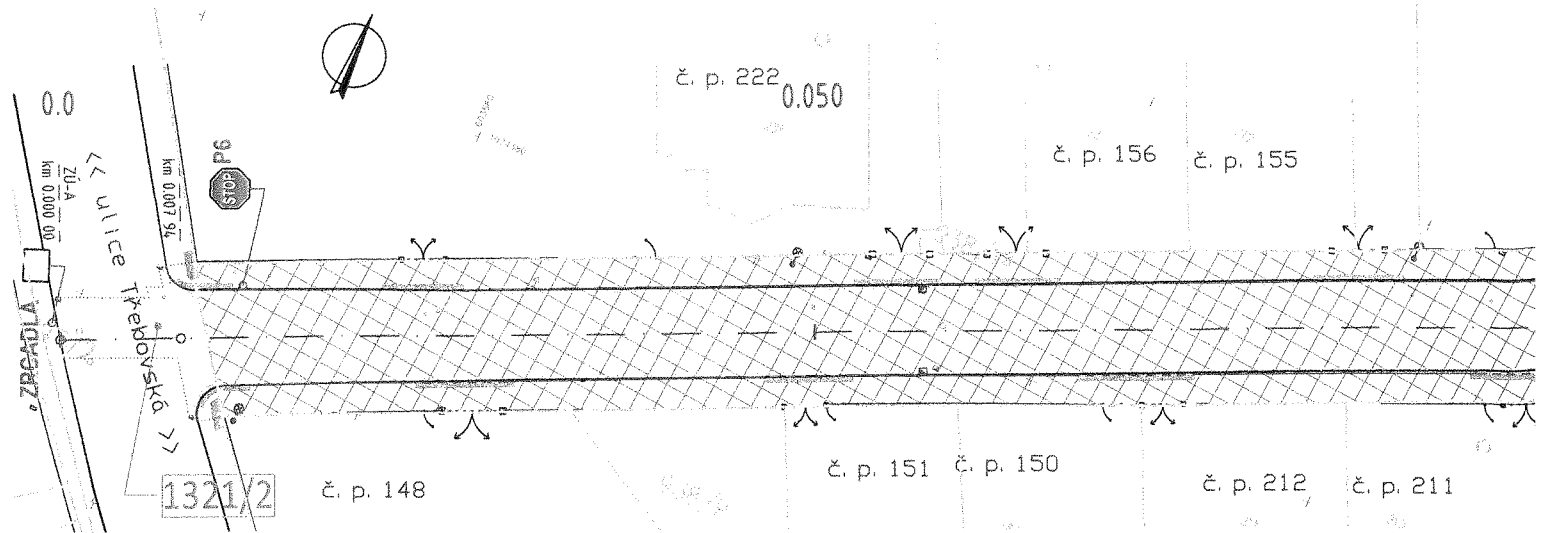

ULICE ŠVERMOVA, km 0.200 – 0.392

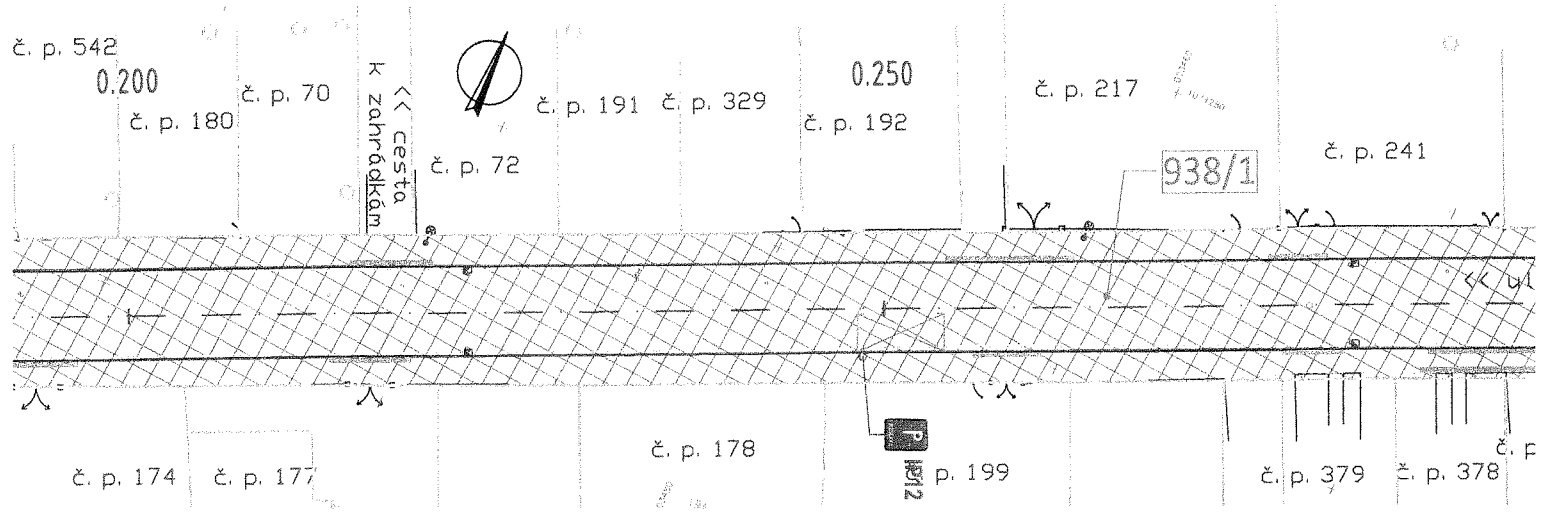

Číslo pozemku	Vlastník	Druh pozemku	Způsob ochrany	Výměra [m ²]	Zábor [m ²]
938/1	Město Ústí nad Orlicí	ostatní plocha	rozsáhlé chráněné území	3122	3122,0
941/4	Město Ústí nad Orlicí	ostatní plocha	rozsáhlé chráněné území	816	373,0
941/24	Město Ústí nad Orlicí	zahrada	rozsáhlé chr. úz. zeměd. půdní fond	331	308,0
942/1	Město Ústí nad Orlicí	trvalý travní porost	rozsáhlé chr. úz. zeměd. půdní fond	4763	65,0
1321/2	Město Ústí nad Orlicí	ostatní plocha	rozsáhlé chráněné území	16285	55,0

ULICE ŠVERMOVA, km 0.000 - 0.200

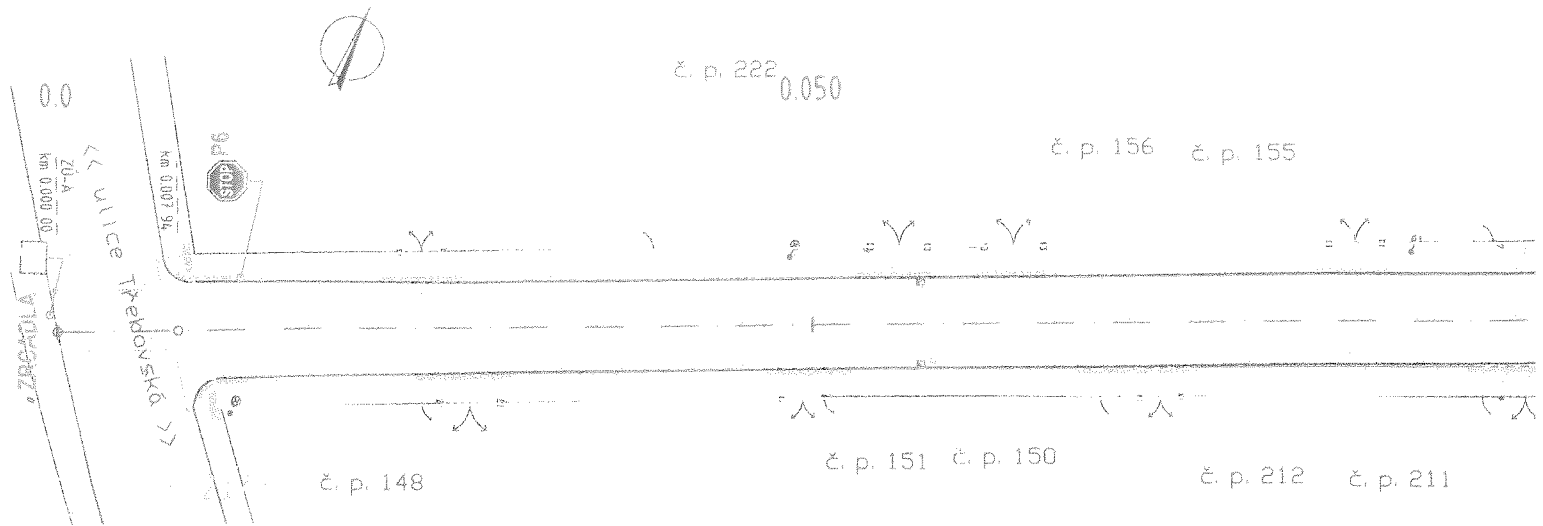

ULICE ŠVERMOVA, km 0.200 - 0.392

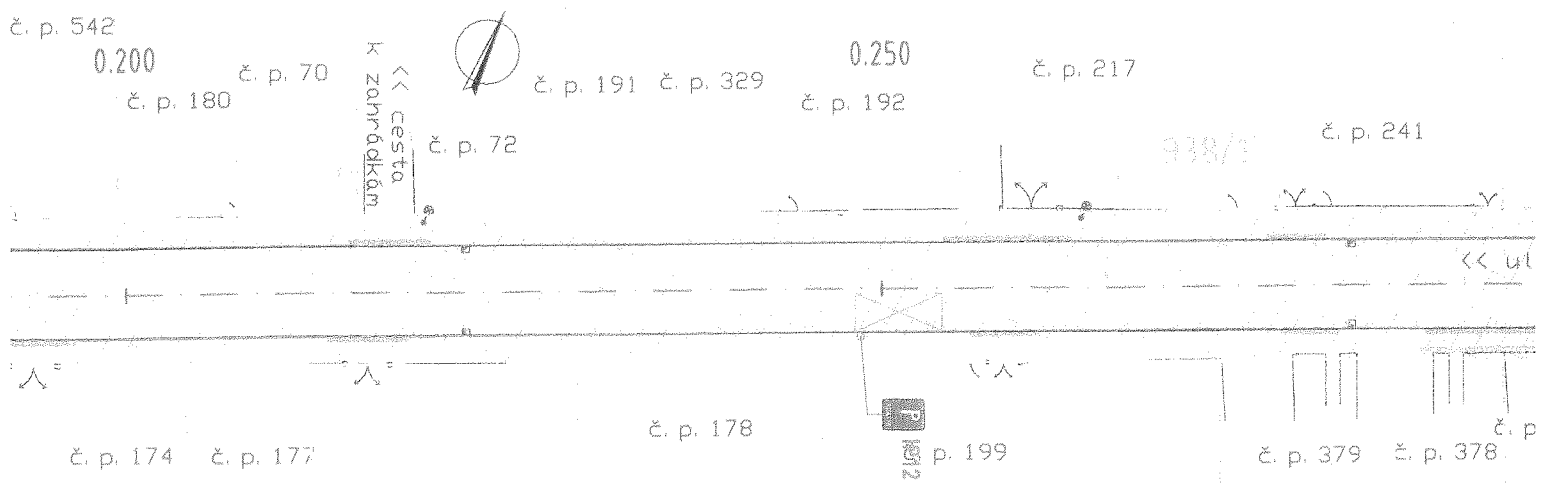

Číslo pozemku	Vlastník	Druh pozemku	Způsob ochrany	Výměra [m ²]	Zábor [m ²]
938/1	Město Ústí nad Orlicí	ostatní plocha	rozsáhlé chráněné území	3122	3122,0
941/4	Město Ústí nad Orlicí	ostatní plocha	rozsáhlé chráněné území	816	373,0
941/24	Město Ústí nad Orlicí	zahrada	rozsáhlé chr. úz. zeměd. půdní fond	331	308,0
942/1	Město Ústí nad Orlicí	trvalý travní porost	rozsáhlé chr. úz. zeměd. půdní fond	4763	65,0
1321/2	Město Ústí nad Orlicí	ostatní plocha	rozsáhlé chráněné území	16285	55,0